

ER 60 VZ 15



Краткая информация

Вентиляторный узел с крышкой и фильтром для установки в корпус для скрытого монтажа, объемный расход 62 м³/ч, с таймером замедления, время выбега 15 минут

Примеры применения

Ванная, Кухня, Многоквартирный дом, Жилое помещение, Столовая комната

Номер артикула

0084.0108

Технические данные

Исполнение	Таймер замедления, время выбега 15 минут
Объемный расход	62 м ³ /ч
Скорость вращения	1.250 1/min
Направление воздуха	Вытяжная вентиляция
Регулируемая скорость вращения	—
Вид напряжения	Однофазный ток
Напряжение питания	230 V
Сетевая частота	50 Hz
Потребляемая мощность	21 W
I _{макс}	0,16 A
Степень защиты (IP)	X5
Подключение к сети	5 × 1,5 мм ²
Место установки	Стена, Потолок
Вид монтажа	Скрытый монтаж
Материал	Пластмасса
Цвет	обычный белый - типа RAL 9016
Вес	1,5
Класс фильтра	G2
Температура транспортирующей среды при I _{Мах}	40 °C
Время выбега	15 min
Замедление включения	50 s
Уровень звукового давления	36 dB(A)/Данные соответствуют DIN 18017-3 (1990) при эквивалентной поглощающей поверхности A _L = 10 м ²
Ассортимент	B
EAN	4012799841081
Всего L _{WA7} , высокий (Уровень звуковой мощности для корпуса и свободного всасывани)	40 dB(A)

ER 60 VZ 15

Характеристика

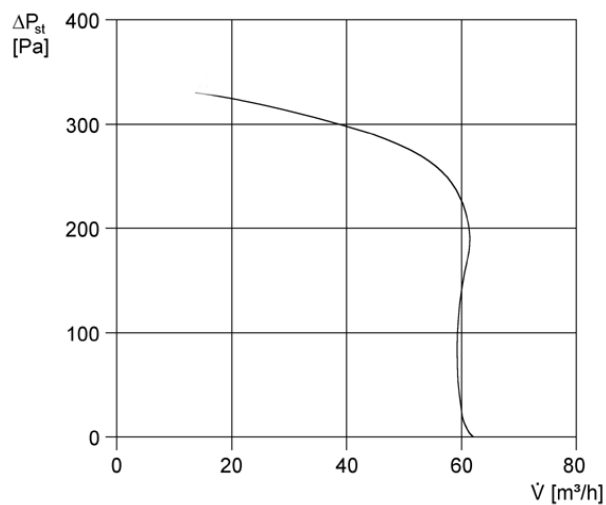

Размеры [мм]

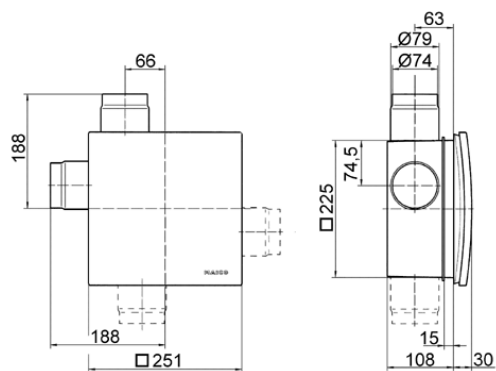

Вентиляторный узел ER с корпусом скрытого монтажа ER-UP/G или ER-UPD и двухкомнатным присоединением